

ATSKAITE PAR  
SIA "MAGNUM NT"  
PIEDEROŠĀS KUSTAMĀS MANTAS  
LIELFORMĀTA DRUKAS PRINTERIS UN CITA VEIDA  
APRĪKOJUMS (PAVISAM 6 NOSAUKUMI)  
TIRGUS UN PIESPIEDU PĀRDOŠANAS  
VĒRTĪBAS APRĒĶINU



## Atskaites saturs

1. Vēstule	2 . lpp
2. Galvenā informācija	4 . lpp
3. Darba uzdevuma apraksts	6 . lpp
4. Vērtējamā objekta identifikācija	7 . lpp
5. Vērtību definīcijas	8 . lpp
6. Vērtējuma pamatojums papildus citiem nosacījumiem un ierobežojošiem faktoriem	10 . lpp
7. Kustamās mantas novērtējums	12 . lpp
8. Piespiedu pārdošanas vērtība	13 . lpp
9. Pieņēmumi un ierobežojošie faktori	14 . lpp
10. Iegūto vērtību kopsavilkums	15 . lpp
11. Slēdziens	15 . lpp
12. Fotogrāfijas	16 . lpp
13. Pielikumi	



Tirgus vērtība šī vērtējuma izpratnē ir definēta kā:

*Tirgus vērtība ir aprēķināta summa, par kādu vērtēšanas datumā īpašumam būtu jāpāriet no viena īpašnieka pie otra savstarpēji nesaistītu pušu darījumā starp labprātīgu pircēju un labprātīgu pārdevēju pēc atbilstoša piedāvājuma, katrai no pusēm rīkojoties kompetenti, ar aprēķinu un bez piespiešanas (Latvijas Standarts LVS401;2013, p.2.1.11).*

*Terminu "Piespiedu pārdošana" bieži lieto tad, kad pārdevējs ir spiests pārdot un tādejādi tam nav pietiekams laiks atbilstošam piedāvājuma. Šādos apstākļos iegūstamā cena ir atkarīga no pārdevēja grūtību rakstura un no iemesliem, kuru dēļ nevar īsteno atbilstošu tirgvedību. Tā var arī atspoguļot sekas, kas rastos pārdevējam, ja tam neizdotos aktīvu pārdot noteiktā laikā. Ja pārdevēja grūtību raksturs vai to iemesls nav zināms, nav iespējams reāli prognozēt piespiedu pārdošanas rezultātā iegūstamo cenu. Cena, par kādu pārdevējs piekrīt pārdot aktīvu piespiedu pārdošanas darījumā, atspoguļo konkrētā darījuma apstākļus, nevis teorētiska labprātīga pārdevēja rīcību tirgus vērtības definīcijas ietvaros. Piespiedu pārdošanā iegūstamai cenai ir tikai gadījuma rakstura saistība ar tirgus vērtību vai kādu no pārējām šajā standartā definētajām vērtēšanas bāzēm. "Piespiedu pārdošana" ir aktīva atsavināšanas situācijas raksturojums, nevis atšķirīga vērtību bāze (Latvijas Standarts LVS401;2013, p.3.19.1).*

Mūsu viedoklis balstās uz vērtētāju neatkarības apliecinājumu, kā arī uz citiem papildus nosacījumiem un ierobežojošiem faktoriem, kuri uzskaitīti. Augstāk minētā vērtība ir labākais viedoklis, kādu varēja pieņemt, vadoties no mūsu rīcībā esošās informācijas un tirgus situācijas Latvijā.

Novērtējuma atskaite un tai pievienotie dokumenti nav paredzēti nodošanai personām, kas nav saistītas ar novērtējamo īpašumu. Vairums pieņēmumu un aprēķinu, kas lietoti novērtējumā, attiecas tikai uz konkrēto atskaiti un nav lietojami atrauti no tās konteksta.

Veicot aprēķinus mēs ņemām vērā sekojošus vērtību ietekmējošus faktorus: tirgus specifiku, iekārtu cenu attīstības dinamiku u.c. būtiskus faktorus, kas varētu ietekmēt apskatāmā īpašuma tirgus vērtību.

Vērtējumā izmantotās informācijas precizitāte un patiesums iespēju robežās ir pārbaudīta, bet nevar tikt garantēta. Kustamās mantas novērtējuma atskaite pielietojama tikai uzrādītajam lietošanas mērķim - *izsoles sākuma vērtības noteikšanai*.

Notikumi vai darījumi, kas notikuši pēc novērtēšanas datuma, vai par kuriem informācija saņemta pēc atskaites nodošanas, nav ietverti vērtējumā un vērtētājs par tiem nenes atbildību.

Mēs apliecinām, ka personas, kas parakstījušas ziņojumu, kā arī citi uzņēmuma darbinieki nav finansiāli vai kādā citādā veidā ieinteresēti neobjektīvi atspoguļot tirgus vērtību un ka mūsu atalgojums nav atkarīgs no novērtējuma summas.

Ar cieņu

**Kaspars Drozds**

**SIA „GUPO”**

**Valdes loceklis**

---

K.Drozds

DOKUMENTS PARAKSTĪTS AR DROŠO ELEKTRONISKO PARAKSTU UN SATUR LAIKA ZĪMOGU

**Galvenā informācija**

<b>Vērtējamais objekts (kustamā manta)</b>	lielformāta drukas printeris un cita veida aprīkojums (pavisam 6 nosaukumi)
<b>Vērtēšanas datums</b>	2026.gada 02.martā
<b>Vērtējuma pasūtītājs</b>	Maksātnespējīgās SIA " MAGNUM NT" administratore Linda Spurele
<b>Amata apliecības Nr.</b>	00563
<b>Prakses vieta</b>	Alberta iela 1-1, Rīga, LV-1010
<b>Kustamās mantas vērtētājs</b>	Kaspars Drozds, "Latvijas Īpašumu Vērtētāju asociācijas" izsniegts kustamās mantas vērtētāja sertifikāts Nr. 31, derīgs līdz 30.06.2028.
<b>Vērtēšanas uzdevums</b>	Veikt tirgus vērtības noteikšanu uzrādītajai kustamajai mantai, pamatojoties uz mantas apskati 2026.gada 20.februārī
<b>Vērtēšanas mērķis</b>	Noteikt tirgus un piespiedu pārdošanas vērtību. Vērtējums tiks izmantots: izsoles sākuma vērtības noteikšanai.
<b>Aprēķinātā tirgus vērtība, neiesk. PVN</b>	<b>5100 EUR</b> <b>(pieci tūkstoši viens simts eiro )</b>
<b>Aprēķinātā piespiedu pārdošanas vērtība, neiesk. PVN</b>	<b>3000 EUR</b> <b>(trīs tūkstoši eiro)</b>
<b>Īpašumtiesības</b>	Uzrādītās vērtējamās mantas (lielformāta drukas printeris un cita veida aprīkojums (pavisam 6 nosaukumi)) īpašnieks ir: SIA " MAGNUM NT" Reģ.nr. 40003316398 Īpašumtiesības apstiprinātas ar iesniegtām vērtējamās mantas uzņēmuma grāmatvedības uzskaites pamatlīdzekļu kartītēm un iegādes dokumentiem (skatīt pielikumā), izņemot krāsu spektrofotometriem un kniežu krājumiem, kam īpašumtiesības apstiprinātas, balstoties uz īpašnieka sniegto mutisko informāciju, ko nepieciešamības gadījumā būtu spējīgs apliecināt ar iegādes dokumentu.
<b>Aprūtinājumi</b>	Nav konstatēti
<b>Apskates datums</b>	2026.gada 20.februārī
<b>Atrašanās vieta</b>	Mālu iela 28, Zemgales priekšpilsēta, Rīga
<b>Objekta sastāvs un ekspluatācijas režīms</b>	Vērtējamā manta ir drukas un reklāmas produkcijas izgatavošanas procesā izmantots iekārtu un aprīkojuma kopums, kas sastāv no kniedēšanas iekārtas DATAPLOT EMBLEM Easy Airpress PRMCH, lielformāta digitālās drukas printera Mutoh ValueJet VJ-1638X, žāvēšanas moduļa DIGI DRY DPH2-HCR-IM, diviem krāsu spektrofotometriem EFI ES-1000, kā arī kniedēšanas materiālu krājumiem. Minētais aprīkojums izmantots reklāmas un poligrāfijas produkcijas izgatavošanas procesā. Vizuālās apskates laikā konstatēts, ka vērtējamais aprīkojums kopumā ir lietots ar pamanāmām, taču ekspluatācijai raksturīgām nolietojuma pazīmēm, kas atbilst šāda veida iekārtu vecumam un ekspluatācijas intensitātei. Būtiski konstrukcijas bojājumi vai deformācijas vizuālās apskates laikā netika konstatēti, izņemot ekspluatācijai raksturīgu nolietojumu. Saskaņā ar SIA "Rīgas Sesoma" veikto lielformāta printera tehnisko novērtējumu 02.12.2025., printerim ir nepieciešama būtiska galveno mezglu tehniskā apkope. Patēriņa materiālu krājumi ir jauni un nelietoti. Pēc īpašnieka pārstāvja

<b>Objekta sastāvs un ekspluatācijas režīms (turpinājums)</b>	sniegtās informācijas, iekārtas ekspluatācijas periodā, kas ir aptuveni 11–12 gadi, ir izmantotas atbilstoši to paredzētajam mērķim un tehniskajam pielietojumam, lai arī pilnīga informācija par ekspluatācijas periodā veiktajām iekārtu tehniskajām apkopēm nav pieejama, tomēr pēc īpašnieka pārstāvja sniegtās informācijas iekārtas kopumā ir darba kārtībā, izņemot printeri, kuram pēc SIA “Rīgas Sesoma” slēdziena būtu nepieciešama tehniskā apkope. Apsekošanas ietvaros nekādas iekārtu padziļinātas tehniskā stāvokļa pārbaudes netika veiktas, un novērtējums balstīts uz vizuālo apskati, tai skaitā pieejamo informāciju par iekārtu ekspluatāciju un pasūtītāja sniegtajiem datiem, tiek pieņemts, ka visa sniegtā informācija ir patiesa.
<b>Tirgus situācija</b>	Uzrādītais drukas un reklāmas produkcijas izgatavošanas aprīkojums ir tirgus spējīgs konkurēt, jo, apzinot Latvijas un Eiropas tirgus situāciju un analizējot piedāvājumus interneta tirdzniecības platformās, konstatējams, ka tirgū regulāri tiek piedāvātas līdzīga tipa iekārtas ar dažādu nolietojuma pakāpi.
<b>Pašreizējais izmantošanas veids</b>	Šobrīd netiek ekspluatēts
<b>Efektīvākais izmantošanas veids</b>	Vērtējamais aprīkojums visefektīvāk izmantojams reklāmas un poligrāfijas produkcijas izgatavošanā, nodrošinot lielformāta drukas darbus, drukas materiālu žāvēšanu, krāsu parametru mērīšanu un kvalitātes kontroli, kā arī reklāmas izstrādājumu mehānisku pēcapstrādi un montāžu, izmantojot kniedēšanas iekārtu.
<b>Piezīmes</b>	Pielikumā sekojošu dokumentu kopijas: <i>apskates laikā uzrādītās kustamās mantas fotogrāfijas</i> <i>izdrukas no Interneta</i> <i>kustamās mantas vērtētāja sertifikāts Nr.31</i> <i>neatkarības apliecinājums</i> <i>vērtējamās mantas pamatlīdzekļu uzskaites kartītes</i>

## Darba uzdevuma apraksts

Maksātnespējīgās SIA " MAGNUM NT" administratore Linda Spurele lūdz aprēķināt tirgus un piespiedu pārdošanas vērtību 2026.gada 20.februārī uzrādītajai SIA " MAGNUM NT" piederošajai kustamajai mantai (lielformāta drukas printeris un cita veida aprīkojums (pavisam 6 nosaukumi)). Vērtējums tiks izmantots izsoles sākuma vērtības noteikšanai.

### 1.1. Vērtējuma pamatojums

Īpašumu vērtēšanas praksē tiek lietotas trīs vispārpieņemtas vērtēšanas metodes - izmaksu, ieņēmumu un salīdzināmo darījumu metode. Objekta vērtēšanai piemērotāko metodi nosaka sekojoši apstākļi:

- ienākumu pieejas metodes objektu vērtējumos izmanto, ja ir pieejama pilnvērtīga informācija par objekta ienākumiem un izmaksām ilgtermiņā, tādejādi tiek iegūts vērtības indikators, kura pamatā ir nākotnes naudas plūsmu konvertācija vienā lielumā - kapitāla
- izmaksu pieejas ietvaros vērtību veido šī brīža līdzvērtīgas mantas aizvietošanas vērtība pie tās pašreizējās izmantošanas, kas tiek koriģēta ar tās fizisko, funkcionālo nolietojumu, kā arī ārējās (ekonomiskais nolietojums) vērtības ietekmējošiem korekcijas koeficientiem;
- Tirgus salīdzināmo darījumu pieeja vislabāk atspoguļo objekta vērtību, ja tirgus ir aktīvs, kā rezultātā ir pieejams pietiekams datu apjoms par notikušiem darījumiem, kā arī piedāvājumiem – tas dod iespēju izvēlēties pēc aprīkojuma līdzvērtīgus salīdzinošos objektus, lai iegūtu kvalitatīvus rezultātus.

Šajā gadījumā vērtējamai mantai vērtības aprēķināšanai tiek izmantota izmaksu pieeja ar atlikušās aizvietošanas vērtības aprēķina metodi, balstoties uz pieejamo informāciju un tirgus situāciju.

Bez tam, novērtējuma pamatā ir informācija no firmām, kuras piedāvā šādu vai līdzīgu mantu, kas ir iegūta vēlāk kā 2026.gada 20.februārī.

### 1.2. Vispārīgā informācija

Nosakot augstāk minētās kustamās mantas vērtību, ņemti vērā sekojoši faktori:

- izgatavošanas gads;
- ekspluatācijas sākuma gads;
- vispārējais tehniskais stāvoklis apsekošanas dienā;
- tehniskais stāvoklis uz vispārējā tirgū piedāvājamā fona;
- pārdošanas iespējas – pieprasījums tirgū;
- fiziskais un ekonomiskais nolietojums apsekošanas dienā;
- kustamās mantas īpašnieku maiņa;
- vizuālais stāvoklis apsekošanas dienā;

*Izmaksu metodes ietvaros objekta sākotnējai vērtībai dotā uzdevuma izpildē ir tikai orientējoša nozīme, vērtība uzrādītajai kustamajai mantai tiek aprēķināta samazinot tā sākotnējo vērtību atbilstoši tās vecumam, fiziskajam un funkcionālajam nolietojumam, kā arī tehniskajam stāvoklim.*

## Vērtējamā objekta identifikācija

### Īpašumtiesību raksturojums

Vērtējamā kustamā manta (lielformāta drukas printeris un cita veida aprīkojums (pavisam 6 nosaukumi)) ir SIA "MAGNUM NT" (reģ.nr. 40003316398) piederošs īpašums.

Vērtējumā izmantotā dokumentācija:

- Īpašnieka pārstāvja sniegtā tehniskā informācija par apskatāmo mantu;
- Apsekošanas dienā fiksētie foto dokumenti;
- Informācija no reklāmās un internetā pieejamiem datiem;
- Vērtējamās mantas pamatlīdzekļu uzskaites kartītes un cita skaidrojošā dokumentācija.

### Atrašanās vieta un vispārējs iekārtu raksturojums

Visa vērtēšanai uzrādītā kustamā manta (lielformāta drukas printeris un cita veida aprīkojums (pavisam 6 nosaukumi)) apskates dienā 2026.gada 20.februārī atradās apsargātās ražošanas telpās, atrašanās vieta - Mālu iela 28, Zemgales priekšpilsēta, Rīga.

Vērtējamā kustamā manta netiek ekspluatēta

Vērtējamā manta ir drukas un reklāmas produkcijas izgatavošanas procesā izmantots iekārtu un aprīkojuma kopums, kas sastāv no:

Kniedēšanas iekārta DATAPLOT EMBLEM Easy Airpress PRMCH (sērijas Nr. 2242) ir pneimatiska galda tipa prese, kas paredzēta emblēmu, kniedētu elementu un līdzīgu savienojumu izgatavošanai reklāmas un poligrāfijas izstrādājumos. Iekārta darbojas ar saspiestu gaisu, maksimālais darba spiediens – 6 bar, iekārtas masa – 53 kg. Iekārta ražota Vācijā un paredzēta profesionālai ražošanas videi. Vizuālās apskates laikā konstatēts, ka iekārta ir lietota, ar ekspluatācijas pazīmēm (virsmu nodilums un netīrumi), taču kopumā mehāniskā konstrukcija ir saglabājusies labā stāvoklī bez redzamiem būtiskiem bojājumiem.

Kniedes (krājums – 5 iepakojumi pa 500 gab., V2 tipa, diametrs 11 mm, hromētas, Airpress Premium) ir patēriņa materiāli, kas paredzēti izmantot kniedēšanas iekārtai. Krājumi ir jauni un nelietoti, iepakojums saglabājies labā stāvoklī.

Lielformāta digitālās drukas printeris Mutoh ValueJet VJ-1638X (sērijas Nr. HP7U004328) ir profesionāla ruļļu drukas iekārta reklāmas un poligrāfijas produkcijas izgatavošanai, kas paredzēta drukai uz dažādiem ruļļu materiāliem (piemēram, vinila, banneru un papīra). Iekārtas darba platums ir 1600 mm, ražošanas un pirmās uzstādīšanas gads – 2015. Printeris aprīkots ar materiāla uztīšanas sistēmu TUP30 un tika izmantots kopā ar Caldera programmatūru. Saskaņā ar SIA "Rīgas Sesoma" veikto tehnisko novērtējumu 02.12.2025., iekārta ir sliktā tehniskā stāvoklī – nepieciešama abu drukas galvu un uzglabāšanas stacijas nomaiņa, kā arī pilna tehniskā apkope (tīrīšana, regulēšana un kalibrācija), lai arī materiāla uztīšanas sistēma ir apmierinošā tehniskā stāvoklī.

Žāvētājs DIGI DRY DPH2-HCR-IM (sērijas Nr. 06/16/14 GTS 008) ir industriāls žāvēšanas modulis, kas paredzēts drukas materiālu vai tintes žāvēšanai pēc drukas procesa. Ierīce darbojas ar 220 V elektropadevi, frekvence 50/60 Hz, strāvas patēriņš – 15 A. Iekārta ražota 2014. gadā. Vizuālās apskates laikā konstatēts, ka iekārta ir lietota ar ekspluatācijas pazīmēm, tomēr konstrukcija ir pilnīga un bez redzamiem būtiskiem mehāniskiem bojājumiem.

Krāsu spektrofotometri EFI ES-1000 (sērijas Nr. 3.278-722173-8 un 3.278-876752-7) ir portatīvas mēriekārtas, kas paredzētas drukas krāsu parametru noteikšanai un krāsu profilu veidošanai digitālās drukas sistēmās. Ierīces mēra virsmas atstarotās gaismas spektru un aprēķina krāsu koordinātes dažādās krāsu telpās, kas tiek izmantotas drukas kvalitātes kontrolei un krāsu kalibrācijai. Vizuālās apskates laikā konstatēts, ka abas ierīces ir lietotas, ar nelielām ekspluatācijas pazīmēm uz korpusa, tomēr bez redzamiem būtiskiem mehāniskiem bojājumiem un ar pilnu komplektāciju, kas raksturīga šāda tipa mēriekārtām.

## Vērtību definīcijas

*Tirgus vērtība* ir aprēķināta summa, par kādu vērtēšanas datumā īpašumam būtu jāpāriet no viena īpašnieka pie otra savstarpēji nesaistītu pušu darījumā starp labprātīgu pircēju un labprātīgu pārdevēju pēc atbilstoša piedāvājuma, katrai no pusēm rīkojoties kompetenti, ar aprēķinu un bez piespiešanas (Latvijas Standarts LVS 401;2013, p.2.1.11).

Terminu "*Piespiedu pārdošana*" bieži lieto tad, kad pārdevējs ir spiests pārdot un tādejādi tam nav pietiekams laiks atbilstošam piedāvājuma. Šādos apstākļos iegūstamā cena ir atkarīga no pārdevēja grūtību rakstura un no iemesliem, kuru dēļ nevar īsteno atbilstošu tirgvedību. Tā var arī atspoguļot sekas, kas rastos pārdevējam, ja tam neizdotos aktīvu pārdot noteiktā laikā. Ja pārdevēja grūtību raksturs vai to iemesls nav zināms, nav iespējams reāli prognozēt piespiedu pārdošanas rezultātā iegūstamo cenu. Cena, par kādu pārdevējs piekrīt pārdot aktīvu piespiedu pārdošanas darījumā, atspoguļo konkrētā darījuma apstākļus, nevis teorētiska labprātīga pārdevēja rīcību tirgus vērtības definīcijas ietvaros. Piespiedu pārdošanā iegūstamai cenai ir tikai gadījuma rakstura saistība ar tirgus vērtību vai kādu no pārējām šajā standartā definētajām vērtēšanas bāzēm. "*Piespiedu pārdošana*" ir aktīva atsavināšanas situācijas raksturojums, nevis atšķirīga vērtību bāze (Latvijas Standarts LVS401;2013, *Fiziskais nolietojums* ir mantas nolietojuma pakāpe dažādu faktoru (fiziskā un ķīmiskā iedarbība, pārslodzes, nepareizas ekspluatācijas, neregulāra iekārtu tehniskā apkope un tml.) iespaidā.

*Funkcionālais nolietojums* ir mantas neatbilstība pastāvošajiem tirgus standartiem un priekšstatiem par apskatāmo mantu, tai ir novecojis ražošanas veids, liels materiālu patēriņš uz vienas vienības izražošanu, dārga rezerves materiālu iegāde u.c. faktori.

*Ārējie vērtības zudumi* ir izmaiņas kopš uzrādītās mantas uzstādīšanas (mainījusies situācija tirgū, mazinājies to pieprasījums utml.). Šīs mantas vērtības izmaiņu izsauca kādi ārēji, ar pašu mantu tiešā veidā nesaistīti apstākļi, kas būtiski ietekmē mantas izmantošanas iespējas. Šie vērtību ietekmējošie apstākļi var būt gan tehniska, gan ekonomiska rakstura.

*Specializēts īpašums* atbilst objektiem ar ierobežotu tirgu attiecināms īpašums, kas raksturojams, kā specializēts, īpašas nozīmes vai konstrukcijas īpašums un kas savu specifisko raksturojošo lielumu vai citu iemeslu dēļ konkrētā laika sprīdī spēj ieinteresēt relatīvi mazu pircēju skaitu. Šāds īpašums, ko ierobežo tā izmantošanas veids vai konkrēti lietotāji, publiskā tirgū tiek pārdoti reti vai vispār netiek pārdots. Īpašuma ar ierobežotu tirgu būtiskākā pazīme nav tas, ka to nevarētu pārdot atklātā tirgū, bet gan tas, ka šāda veida īpašuma pārdošana parasti prasa ilgstošu mārketingu, salīdzinot ar īpašumiem, pēc kuriem ir augstāks pieprasījums.

*Labākā un efektīvākā izmantošana* ir aktīva tāda izmantošana, pie kuras tiek iegūts maksimālais labums, un kas ir reāli iespējama, tiesiska un finansiāli pamatota.

- Labākā un efektīvākā izmantošana var sakrist ar aktīva pašreizējo izmantošanas veidu, vai arī var būt kāds alternatīvs izmantošanas veids. To nosaka izmantošanas veids, kuru tirgus dalībnieks iecerējis, nosakot cenu, kuru tas būtu ar mieru maksāt par īpašumu. Īpašuma, kas tiek vērtēts, kā atsevišķs objekts, labākā un efektīvākā izmantošana var atšķirties no tā labākās un efektīvākās izmantošanas īpašuma objekta sastāvā, kad ir jāņem vērā tā ieguldījums grupas kopējā vērtībā.

Labākās un efektīvākās izmantošanas noteikšana:

- lai noteiktu, vai kāda izmantošana ir reāli iespējama, vērā ir ņemami tikai tie apsvērumi, ko par saprātīgiem uzskata tirgus dalībnieki;
- lai atspoguļotu prasību, ka izmantošanai ir jābūt tiesiskai, ir jāņem vērā visi esošie īpašuma lietošanas juridiskie ierobežojumi;
- prasība, ka izmantošanai ir jābūt finansiāli iespējamai paredz izvērtēt, vai pastāv kāda alternatīva, fiziski iespējama un juridiski pieļaujama izmantošana, kas, ņemot vērā ar īpašuma izmantošana veida maiņu saistītās izmaksas, tipiskam tirgus dalībniekam nodrošinātu tādu ienesīguma līmeni, kas būtu augstāks un pārsniegtu īpašuma ienesīgumu pie esošās izmantošanas.

## Vērtēšanas metodoloģija

### Atlikušās aizvietošanas vērtības aprēķināšanas metode apraksts

Vispārējā gadījumā objekta (turpmāk tekstā "manta") pašreizējā vērtība atbilstoši izvirzītajam objekta novērtēšanas mērķim tiek noteikta, pamatojoties uz analogas, jaunas mantas tirgus vērtību (aizvietošanas metode) novērtēšanas dienā, to koriģējot ar mantas raksturojošo faktoru koeficientiem atkarībā no objekta stāvokļa, komplektācijas un pielietojuma.

Vērtību veido šī brīža analogas mantas aizvietošanas vērtība pie tās pašreizējās izmantošanas, koriģēta ar uzlabojumu vērtību, un no kuras ir atņemts fiziskais nolietojums un citi vērtības zudumi. Rezultāts ir vērtības novērtējums mantai, kura vērtēšanas datumā tiek izmantota noteiktā veidā, pieņemot, ka tas tā tiks izmantots arī turpmāk.

Mantas vērtība tiek noteikta pēc formulas:

$$V = V_s * F_1 * F_2 * \dots * F_n;$$

*kur:* **V** - aprēķinātā mantas vērtība uz novērtēšanas dienu;

**V<sub>s</sub>** - mantas sākuma vērtība, atkarībā no mantas pieejamības un pieprasījuma tirgū; tā ir identiska vai līdzīga mantas tirgus vērtībai

**F** - korekciju koeficienti: fiziskais, funkcionālais un ārējo vērtības zudumu

### Vērtējumā izmantotie korekciju koeficienti:

*Fiziskā stāvokļa (fiziskā nolietojuma) faktors.*

Fiziskā stāvokļa faktors ietver analīzes rezultātā iegūto mantas iespēju darboties noteiktu laika posmu bez lieliem kapitālieguldījumiem un remonta, kā arī profilakses regularitāte.

Fiziskā stāvokļa faktors ietver apsekošanas rezultātā vērtējamās mantas faktisko stāvokli. Jaunas, mūsdienīgas mantas esošā stāvokļa faktors  $F_1=1$ .

Lai noteiktu vērtējamās mantas nolietojuma faktora koeficientu mēs esam izmantojuši efektīvā vecuma metodi. Efektīvā vecuma metode paredz mantas nolietojuma aprēķinu kā attiecību starp mantas efektīvo kalpošanas laiku (Nef) un normatīvo (ekonomiski pamatoto) mantas kalpošanas laiku (Nn).

Vispārējā šīs metodes formula ir:

$$F_1 = N_{ef} / N_n$$

*kur:*  $N_{ef}$  – objekta efektīvais nostrādātais laiks

$N_n$  - objekta ekonomiski pamatotais lietošanas laiks. Lai iegūtu mantas aizvietošanas jauna vērtību, neto jaunas mantas pārdošanas vērtības tiek reizinātas ar pēc efektīvā vecuma metodes aprēķināto nolietojuma koeficientu.

Lai aprēķinātu uzrādītās mantas normatīvo (ekonomiski pamatoto) kalpošanas laiku, mēs ievācām informāciju par līdzīgu mantu normatīvo kalpošanas ilgumu.

*Ekonomiskā un morālā nolietojuma faktors.*

Ekonomiskais faktors ietver analīzes rezultātā iegūto mantas atbilstību mūsdienu labāko pasaulē tehniskā risinājuma prasībām un komplektējuma stratēģiju, objekta darbību bez lieliem enerģijas patēriņiem, ražotāju valsti un citus ar ražošanu saistītus jautājumus.

---

**Vērtēšanas metodika** kustamai mantai un to kopai izstrādāta un apstiprināta LĪVA īpašuma vērtētāju padomē, saskaņā ar īpašuma vērtēšanas standartu "Latvijas Standarts LVS 401; 2013".

Pieņemumu analīzes un aprēķinu rezultātā iegūtās vērtības ar ietekmējošo faktoru koeficientu lielumiem apkopotas tabulā - Kustamās mantas novērtējums.

### **Vērtējuma pamatojums papildus citiem nosacījumiem un ierobežojošiem faktoriem**

- Vērtētājs atbilstoši darba uzdevumam veica mantas apskati uz vietas, salīdzināja līdzīgas kustamās mantas ekspluatācijas nosacījumus atbilstoši darba uzdevumam, ieguva un analizēja informāciju no Jums, kā arī no firmām, kas tādā vai citādā veidā saistītas ar šāda tipa iekārtu un aprīkojuma ekspluatāciju, remontu un komplektēšanu. Informācija, kas tika iegūta, ir pieņemta par ticamu.
- Aprēķini balstās uz ekonomiskajiem apstākļiem, kādi Latvijā eksistēja novērtēšanas datumā un neiekļauj to pēkšņas izmaiņas ietekmi uz vērtību.
- Notikumi vai darījumi, kas notikuši pēc novērtēšanas datuma, vai par kuriem informācija saņemta pēc atskaites nodošanas, nav ietverti vērtējumā un vērtētājs par tiem nenes atbildību.
- Vērtējums ir izmantojams tikai pilnā apjomā. Vairums pieņemumu un aprēķinu, kas lietoti novērtējumā, attiecas tikai uz konkrēto dokumentu un nav lietojami atrauti no konteksta.
- Vērtējuma saturs un rezultāti ir derīgi tikai uzrādītajam vērtēšanas mērķim.
- Vērtējumu nedrīkst publicēt, ne arī lietot kādam citam nolūkam, kas nav uzrādīts, iepriekš nesaņemot vērtētāja rakstisku atļauju.
- Vērtējuma saturs ir konfidenciāls, izņemot gadījumus, ja to nepieciešams iesniegt attiecīgās organizācijās sertifikāta vai licences iegūšanai, kā arī kvalitātes pārbaudei strīdus jautājumu gadījumos.
- Vērtējamais īpašums tiek uzskatīts kā brīvs no jebkurām prasībām, hipotekāriem parādiem vai ieķīlāšanas, ja tas nav speciāli atzīmēts novērtējumā.
- Šis novērtējums neuzliek par pienākumu saistībā ar šo īpašumu sniegt liecības tiesā, izņemot gadījumus, kad ir noslēgta iepriekšēja vienošanās.

- Īpašuma vizuālais stāvoklis tika noteikts, apsekojot to uz vietas, informāciju par tehnisko stāvokli sniedza uzņēmuma pārstāvis, pie apsekošanas nekādas padziļinātas iekārtu pārbaudes netika veiktas. Šajā vērtējumā tiek pieņemts, ka nepastāv tādu slēptu, pie vizuālas apsekošanas nepamanāmu defektu, kas varētu būtiski ietekmē objekta vērtību, izņemot tos, kas minēti šajā atskaitē.

## Tirgus apskats

Vērtējamā manta ietver drukas un reklāmas produkcijas izgatavošanas procesā izmantotu aprīkojumu — kniedēšanas iekārtu, lielformāta digitālās drukas printeri, drukas materiālu žāvēšanas moduli, krāsu mērīšanas spektrofotometrus, kā arī kniedēšanas materiālu krājumus. Tirgus vērtības aprēķina pamatā izmantotas mantas aizvietošanas izmaksas, ņemot vērā iekārtu nolietojumu un ekspluatācijas ilgumu, kā arī salīdzinot ar līdzvērtīgu iekārtu tirgus piedāvājumiem Latvijas un Eiropas interneta tirdzniecības platformās.

Kniedēšanas iekārtai DATAPLOT EMBLEM Easy Airpress PRMCH līdzīgu jaunu iekārtu vērtība tirgū var sasniegt aptuveni 6 000–6 200 EUR, savukārt lietotu šāda tipa iekārtu vērtība, atkarībā no nolietojuma un tehniskā stāvokļa, parasti ir robežās no 1 500 līdz 2 500 EUR.

Lielformāta digitālās drukas printeris Mutoh ValueJet VJ-1638X ir profesionāla drukas iekārta reklāmas materiālu izgatavošanai, un šāda tipa jaunu printeru vērtība tirgū var sasniegt aptuveni no 14 000 līdz 16 000 EUR, savukārt lietotu iekārtu vērtība var būt robežās no 4 000 līdz 8 000 EUR, ņemot vērā komplektāciju un nolietojumu. Tomēr šajā gadījumā, ņemot vērā SIA "Rīgas Sesoma" tehnisko slēdzienu, vērtējamais printeris nav uzskatāms par tūlītējai ekspluatācijai derīgu, līdz ar to tā faktiskā vērtība uz vērtēšanas dienu var būt robežās no 900 līdz 1 500 EUR.

Drukas materiālu žāvēšanas modulis DIGI DRY DPH2-HCR-IM ir palīgiekārtā drukas procesu nodrošināšanai. Līdzīgu jaunu iekārtu vērtība tirgū var sasniegt aptuveni no 700 līdz pat vairākiem tūkstošiem EUR, atkarībā no iekārtas komplektācijas un konstrukcijas. Šajā gadījumā žāvētājs ir vienkārša tipa, līdz ar to tā vērtība var būt robežās no 130 līdz 250 EUR.

Krāsu spektrofotometri EFI ES-1000 ir drukas kvalitātes kontroles mēriekārtas, kas paredzētas krāsu parametru noteikšanai un krāsu profilu veidošanai digitālās drukas sistēmās. Šāda tipa jaunu vai līdzvērtīgu mēriekārtu vērtība tirgū var sasniegt aptuveni no 600 līdz 700 EUR par vienību, savukārt lietotu ierīču vērtība parasti ir robežās no 150 līdz 300 EUR par vienību, atkarībā no komplektācijas un tehniskā stāvokļa.

Kniedēšanas materiālu krājumi (kniedes) ir jauni un nelietoti patēriņa materiāli. Šādu materiālu tirgus vērtība parasti atbilst iegādes izmaksām un šajā gadījumā ir aptuveni no 180 līdz 295 EUR, atkarībā no realizācijas veida.

Ņemot vērā pieejamos tirgus datus un vērtējamā aprīkojuma tehnisko stāvokli, var secināt, ka šāda veida drukas un reklāmas produkcijas izgatavošanas aprīkojums ir tirgū realizējams un tam pastāv pieprasījums specializētā otrreizējā aprīkojuma tirgū. Aprēķinātā kopējā tirgus vērtība šim aprīkojuma kopumam ir aptuveni no 3 000 līdz 5 100 EUR, skatīt sīkāk kustamās mantas aprēķina tabulu.

## Kustamās mantas novērtējums

Lielformāta drukas printera un cita veida aprīkojuma novērtēšana ar atlikušās aizvietošanas vērtības metodi

Kustamās mantas īpašnieks : SIA " MAGNUM NT"  
 Vienotais reģistrācijas Nr. : 40003316398  
 Vērtēšanas datums : 2026.gada 02.martā  
 Apsekošanas vieta : Mālu iela 28, Zemgales priekšpilsēta, Rīga  
 Apsekošanas datums : 2026.gada 20.februārī

Nr.p.k.	Inv Nr.	Nosaukums	Vienību sk.	Sākotnējais ekspl. gads	Sākotnējā aizvietoš. vērtība (EUR) *	Aktualizētā sākotnējā aizvietoš. vērtība, EUR **	Nolie-tojums (%)	Atlikusī aizviet. vērtība (EUR)	Funkc. noliet. (%)	Ārējie vērtības zudumi (koef.)	Aprēķinātā tirgus vērtība, noapaļojot (EUR)	Aprēķinātā piespiedu pārdošanas vērtība, noapaļojot (EUR)
1	iek_97	Kniedēšanas iekārta DETAPLOT EMBLEM Easy Airpress PRMCH (sērijas Nr. 2242), 6 bar, 53 kg	1	20.11.2014	4 990	6 219	60%	2 488	0%	1,0	2 490	1 490
2	-	Kniedes (Krājumi – 5 iepakojumi x 500 gab) - V2 11mm, Hroms / Airpress Premium	1	Jauns	-	295	0%	295	0%	1,0	295	180
3	iek 100	Antalis Mutoh printeris Valuejet VJ 1638X 16/19-TUP30 (sērijas Nr. HP7U004328) - 100-240V / 50/60 Hz / 0,26 A - 0,13 A	1	03.07.2015	16 152	14 252	73%	3 800	60%	1,0	1 500	900
4	-	Žāvētājs DIGI DRY DPH2-HCR-IM (sērijas Nr. 06/16/14 GTS 008) - 220V / 50/60 Hz / 15 AMPS	1	2014	-	900	60%	360	30%	1,0	250	130
5	-	EFI ES-1000 krāsu spektrofotometrs (Sērijas Nr. 3.278-722173-8)	1	n/u	-	700	57%	300	0%	1,0	300	150
6	-	EFI ES-1000 krāsu spektrofotometrs (Sērijas Nr. 3.278-876752-7)	1	n/u	-	700	57%	300	0%	1,0	300	150
<b>PAVISAM KOPĀ:</b>			<b>6</b>			<b>23 066</b>					<b>5 135</b>	<b>3 000</b>
<b>KOPĀ (noapaļojot):</b>											<b>5 100</b>	<b>3 000</b>

\* Sākotnējā uzskaites vērtība norādīta, balstoties uz pasūtītāja iesniegtajiem grāmatvedības uzskaites pamatlīdzekļu datiem.

\*\* Vērtējamo aktīvu aktualizētās aizvietošanas vērtības norādītas, balstoties uz šādas vai alternatīva tipa jaunas mantas iegādes vērtību šodien, ņemot vērā pieejamos tirgus datus.

**Aprēķinātā tirgus vērtība ar atlikušās aizvietošanas vērtības metodi, neiesk. PVN, kustamai mantai (lielformāta drukas printeris un cita veida aprīkojums (pavisam 6 nosaukumi)) vērtēšanas dienā, 2026.gada 02.martā, noapaļojot, ir 5100 EUR**

**Aprēķinātā piespiedu pārdošanas vērtība, neiesk. PVN, kustamai mantai vērtēšanas dienā, 2026.gada 02.martā, noapaļojot, var būt 3000 EUR**

## Piespiedu pārdošanas vērtība

Papildus tiek noteikta vērtējamā īpašuma **piespiedu pārdošanas vērtība** – noteiktā datumā visvairāk iespējamā cena, par kuru īpašuma tiesības uz vērtējamo īpašumu varētu pārdot pēc saīsinātas atrašanās konkurējošā tirgū. Pastāv iespēja, ka pārdevējs šajā gadījumā darbojas nelabprātīgi un pircējs var būt informēts, ka pārdevējs rikojas spaidu kārtā.

Saskaņā ar LĪVA 2009.gada 5. maijā apstiprināto „Situācijas analīze un metodiskas rekomendācijas „Vērtējumi tiesu izpildītājiem izsoles vajadzībām””, galvenie riski, kas darbojas piespiedu pārdošanas gadījumos:

Tirgus ekspozīcijas risks - mantas piedāvājums tirgū notiek ierobežotā termiņā un veidā, kas parasti ir nepietiekams adekvātam mārketingam saskaņā ar tirgus vērtības definīciju, pie tam pircēji ir informēti par pārdevuma piespiedu raksturu.

Fiziskā stāvokļa risks - risks, kas saistīts ar apgrūtināto un ierobežoto pircēja iespēju apskatīt mantu un iepazīties ar tās fizisko stāvokli, kā arī risks, ka mantas stāvoklis līdz īpašuma saņemšanai valdījumā varētu pasliktināties. Tā kā šo risku uzņemas pircējs, kas vēl darbojas ierobežotā laika perioda ietvaros, viņš parasti gatavs maksāt ievērojami zemāku summu par tādu pirkumu, kura vērtību viņš skaidri neapzinās.

Laika un nenoteiktības faktors - risks, ka strīdus gadījumā mantas saņemšana valdījumā var ielgt vai pat vispār nenotikt.

Finansēšanas faktors – Ņemot vērā ierobežoto laiku, ar lielu ticamību ir sagaidāmas problēmas ar finansējuma nodrošināšanu. Kā zināms, neizdevīgāks finansējums rosina darījuma cenas samazinājumu.

Papildus izmaksu faktors - risks, kas saistīts ar dažādām izmaksām par mantas uzglabāšanu, juridisko palīdzību u.tml.

Pastāvošā tirgus tendenču faktors - faktors, kas sasaucas ar vērtēšanas teorijā pazīstamo paredzēšanas jeb aizsteigšanās priekšā principu (anticipation). Augšupejoša tirgus apstākļos šis faktors mazina piespiedu realizācijas negatīvo iedarbību uz vērtību, bet lejupejoša tirgus apstākļos - būtiski pastiprina

Vērtējamā īpašuma gadījumā ar piespiedu pārdošanu saistītie riski un to ietekme uz iespējamo mantas pārdošanā izsolē iegūstamo cenu ir sekojoši:

<b>Aprēķinātā kustamās mantas tirgus vērtība</b>	<b>EUR</b>	<b>5 135</b>
Ar piespiedu pārdošanu saistītie riski	Ietekme (%)	Ietekme (EUR)
<i>Tirgus ekspozīcijas risks</i>	-25%	-1304
<i>Fiziskā stāvokļa risks</i>	-15%	-791
<i>Laika un nenoteiktības faktors</i>	0%	0
<i>Finansēšanas faktors</i>	0%	0
<i>Papildus izmaksu faktors</i>	0%	0
<i>Pastāvošā tirgus tendenču faktors</i>	0%	0
<b>KOPĀ:</b>	<b>-41%</b>	<b>-2095</b>
<b>Aprēķinātā kustamās mantas piespiedu pārdošanas vērtība, neiesk. PVN, EUR</b>	<b>EUR</b>	<b>3 040</b>
<b>Noapaļojot, EUR</b>	<b>EUR</b>	<b>3 000</b>

## Pieņēmumi un ierobežojošie faktori

Šajā atskaitē atspoguļotās analīzes, viedokļi un secinājumi balstās uz sekojošiem pieņēmumiem un ierobežojošiem faktoriem:

1. vērtības aprēķins pamatojas uz mūsu rīcībā esošās informācijas analīzi, kas ietver informāciju par apskatāmo kustamo mantu un tās vērtību ietekmējošiem faktoriem vērtēšanas dienā. Tiek uzskatīts, ka šī informācija ir ticama un pareiza. Tai pašā laikā mēs neuzņemamies atbildību par šiem informācijas avotiem;
2. uzņēmuma vadība un tā pārstāvji ir apliecinājuši, ka viņu sniegtā informācija ir pilnīga un precīza, un ka finansu pārskatos atspoguļotie dati atbilst vispārpieņemtiem grāmatvedības un uzskaites principiem, un, gadījumā, ja ir kādas atkāpes no tiem, tās ir īpaši atzīmētas tekstā. No uzņēmuma vadības saņemtā informācija ir viennozīmīgi uztverta kā precīza bez tālākas faktu pārbaudes, un mēs neesam izteikuši savu viedokli par to;
3. novērtēšanas ziņojums ir sagatavots tikai un vienīgi pasūtītāja izmantošanai un nav paredzēts nodošanai personām, kas nav saistītas ar novērtējamo īpašumu, bez īpašas saskaņošanas ar vērtētājiem;
4. vērtētāju pienākums nav liecināt tiesas procesā vai būt par lieciniekiem izmeklēšanas gaitā, kas varētu tikt ierosināta saistībā ar vērtējamo uzņēmumu, ja vien šāda nepieciešamība ar tiem netiek iepriekš īpaši saskaņota;
5. vairums pieņēmumu un aprēķinu, kas lietoti novērtējumā, attiecas tikai uz konkrēto atskaiti un nav lietojami atrauti no tās konteksta;
6. vērtības aprēķins pamatojas uz mūsu rīcībā esošās informācijas analīzi, kas ietver informāciju par apskatāmo mantu un tās vērtību ietekmējošiem faktoriem vērtēšanas dienā. Notikumi vai darījumi, kas notikuši pēc novērtēšanas datuma, vai par kuriem informācija saņemta pēc atskaites nodošanas, nav ietverti vērtējumā, un vērtētājs par tiem nenes atbildību, kā arī informācija par šiem darījumiem nav ietverta vērtējumā. Aprēķini pamatojas uz ekonomiskajiem apstākļiem, kuri eksistēja novērtēšanas datumā un neiekļauj to pēkšņas izmaiņas ietekmi uz vērtību;
7. nevienam no speciālistiem, kas ir tikuši iesaistīti vērtējuma sagatavošanā, kā arī SIA „GUPO” īpašniekiem, šobrīd nav un nākotnē nav iecerēta kāda personiskas dabas interese saistībā ar vērtējamo mantu vai citām ar vērtējumu saistītajām pusēm, kas varētu iespaidot mūs veikt objektīvu vērtējumu, un mūsu atalgojums nav atkarīgs no vērtējuma gaitā veikto analīžu, spriedumu vai secinājumu rezultāta.

## Iegūto vērtību kopsavilkums

Nr.	Inv. Nr.	Objekta nosaukums	Ekspl. Gads	Aprēķinātā tirgus vērtība, (EUR)	Aprēķinātā piespiedu pārdošanas vērtība, (EUR)
1	iek_97	Kniedēšanas iekārta DETAPLOT EMBLEM Easy Airpress PRMCH (sērijas Nr. 2242), 6 bar, 53 kg	20.11.2014	2490	1490
2	-	Kniedes (Krājumi – 5 iepakojumi x 500 gab) - V2 11mm, Hroms / Airpress Premium	Jauns	295	180
3	iek 100	Antalis Mutoh printeris Valuejet VJ 1638X 16/19-TUP30 (sērijas Nr. HP7U004328) - 100-240V / 50/60 Hz / 0,26 A - 0,13 A	03.07.2015	1500	900
4	-	Žāvētājs DIGI DRY DPH2-HCR-IM (sērijas Nr. 06/16/14 GTS 008) - 220V / 50/60 Hz / 15 AMPS	2014	250	130
5	-	EFI ES-1000 krāsu spektrofotometrs (Sērijas Nr. 3.278-722173-8)	n/u	300	150
6	-	EFI ES-1000 krāsu spektrofotometrs (Sērijas Nr. 3.278-876752-7)	n/u	300	150
<b>KUSTAMĀS MANTAS KOPUMS (kopā):</b>				5 135	3 000
<b>KOPĀ (noapaļojot):</b>				5 100	3 000

## Slēdziens

Vērtētāja veiktās apsekošanas, informācijas analīzes un aprēķinu rezultātā ir secināts, ka uzrādītās SIA "MAGNUM NT" (reģ.nr. 40003316398 piederošās kustamās mantas (lielformāta drukas printeris un cita veida aprīkojums (pavisam 6 nosaukumi)), tirgus vērtība, neiesk. PVN, vērtēšanas dienā 2026.gada 02.martā ir:

**5100 EUR**

**(pieci tūkstoši viens simts eiro )**

bet šīs kustamās mantas *piespiedu pārdošanas* vērtība, neiesk. PVN, EUR var būt:

**3000 EUR**

**(trīs tūkstoši eiro)**

Papildus citiem nosacījumiem un faktoriem, kas minēti šī vērtējuma tekstā, mūsu vērtējuma atskaites un vērtību aprēķina pamatā ir sekojoši specifiski pieņēmumi:

- pasūtītājs vērtētājam ir iesniedzis kustamās mantas saraksta kopiju, mēs pieņemam, ka šī informācija ir pareiza;
- pasūtītājs informē par vērtējamās mantas komplektāciju, mēs pieņemam, ka šī informācija ir pareiza;
- pasūtītājs mums ir sniedzis informāciju par veiktajiem tehniskajiem remontu darbiem, mēs pieņemam, ka šī informācija ir pareiza;
- pasūtītājs informē par vērtējuma atskaites pielietojumu, vērtētājs pieņem, ka tā ir patiesa.

Kustamās mantas vērtētājs

**Kaspars Drozds**

Sertifikāts Nr.31

\_\_\_\_\_  
K.Drozds

DOKUMENTS PARAKSTĪTS AR DROŠO ELEKTRONISKO PARAKSTU UN SATUR LAIKA ZĪMOGU

SIA GUPO  
FOTOGRĀFIJAS



Kniedēšanas iekārta DETAPLOT EMBLEM Easy Airpress PRMCH (sērijas Nr. 2242)





Kniedes (Krājumi – 5 iepakojumi x 500 gab)



Parametri – V2 11mm, Hroms



Antalis Mutoh printeris Valuejet VJ 1638X 16/19-TUP30 (sērijas Nr. HP7U004328)





Žāvētājs DIGI DRY DPH2-HCR-IM (sērijas Nr. 06/16/14 GTS 008)



EFI ES-1000 krāsu spektrofotometrs (2 gab) - KOPSKATS



Sērijas Nr. 3.278-722173-8



Sērijas Nr. 3.278-876752-7

PIELIKUMI



LATVIJAS  
ĪPAŠUMU  
VĒRTĒTĀJU  
ASOCIĀCIJA

## LĪVA VĒRTĒTĀJU SERTIFIKĀCIJAS BIROJS

### ĪPAŠUMU VĒRTĒTĀJA PROFESIONĀLĀS KVALIFIKĀCIJAS SERTIFIKĀTS

NR. 31

*Kaspars Drozd*

vārds, uzvārds

060689-12602

personas kods

*Kustamās mantas vērtēšana*

sertificējamā darbība

Sertifikāts apliecina personas profesionālās spējas veikt ķermenisku kustamu lietu novērtēšanu saskaņā ar LR Civillikuma 870. – 874. panta prasībām

Darbība sertificēta no

*2022. gada 30. jūnija*

datums

Sertifikāts piešķirts

*2023. gada 30. jūnijā*

datums

Sertifikāts derīgs līdz

*2028. gada 30. jūnijam*

datums



*Dainis Junsts*

LĪVA Vērtētāju sertifikācijas biroja  
direktors

Izsniegts saskaņā ar LĪVA 2023.gada 2.marta noteikumiem  
"Prasības kustamās mantas vērtētāja profesionālajai kvalifikācijai un  
profesionālās kvalifikācijas sertifikāta izsniegšanas kārtība".

## Neatkarības apliecinājums

Es apliecinu, ka pamatojoties uz manu pārlicību un zināšanām:

- faktu konstatācija, ko satur dotā atskaite, ir patiesa un pareiza;
- atskaites analīzes, viedokļi un secinājumi ir ierobežoti tikai ar atskaites pieņēmumiem un limitējošiem apstākļiem. Tās ir manas personīgās, objektīvās, profesionālās domas, viedokļi un secinājumi;
- Vērtētājam nav īpašas, patreizējas vai perspektīvas intereses par šo īpašumu, kā arī nav īpašas personīgas intereses vai aizspriedumi attiecībā uz tām pusēm, kuras šeit ir iesaistītas;
- Vērtētāja darba apmaksā nav atkarīga no iepriekš noteiktas vērtības paziņošanas, vai arī vērtību virzīšanas tā, lai tā nāktu par labu klientam, vērtības noteikšanas lielumam, nonākšanas pie iepriekš izvirzīta rezultāta, vai arī kāda cita sekojoša notikuma;
- Vērtētāja domas, viedokļi un secinājumi tika veikti, un dotā atskaite tika sagatavota saskaņā ar Īpašuma Vērtētāju Profesionālās Prakses Standartiem;
- Vērtētājs ir veicis īpašuma personīgu apskati, par kuru tiek veidota atskaite.

Kustamās mantas vērtētājs

**Kaspars Drozds**

*Sertifikāts Nr.31*

---

*K.Drozds*

DOKUMENTS PARAKSTĪTS AR DROŠO ELEKTRONISKO PARAKSTU UN SATUR LAIKA ZĪMOGU

# Profesionālās civiltiesiskās atbildības apdrošināšanas POLISE NR. 930689521



## Līguma darbības periods

No **20.02.2026** plkst. 00:00 līdz **19.02.2027** plkst. 23:59

Noslēgšanas datums: 27.01.2026

Retroaktīvais datums: **20.02.2024**

Pagarinātais zaudējumu pieteikšanas periods: **36** mēneši

## Apdrošinājuma ņēmējs

Nosaukums: **GUPO, SIA**  
Reģ. Nr.: **40003982007**  
Adrese: **Kalnciema iela 97A - 37, Rīga, LV-1046**

## Apmaksas nosacījumi

**Kopējā prēmija: 294.41 EUR (Divi simti deviņdesmit četri euro un 41 cents)**

Prēmija apmaksai: 294.41 EUR (Divi simti deviņdesmit četri euro un 41 cents)

Apmaksas termiņš: 02.03.2026

Bankas rekvizīti:

AS Swedbank	LV13HABA0551008461190
AS SEB Banka	LV60UNLA0050002300708
Luminor Bank AS Latvijas filiāle	LV93RIKO0002013051362
AS Citadele banka	LV03PARX0000231821015
VAS Latvijas Pasts	LV38LPNS0001001855899

**Veicot apmaksu, maksājuma uzdevumā jānorāda polises vai rēķina numurs!**

Polise stājas spēkā, ja samaksa ir veikta polisē norādītajā termiņā.

## Atbildības limits

Kopējais atbildības limits: **200 000 EUR**

Atbildības limits vienam apdrošināšanas gadījumam: **200 000 EUR**

Pašrisks: **350 EUR**

## Apdrošinātā profesionālā darbība

Profesionālie pakalpojumi

## Apdrošināšanas teritorija

Latvija.

## Apdrošināšanas noteikumi

Visi apdrošināšanas noteikumi un apdrošināšanas produkta informācija ir atrodami arī BALTA mājaslapā [www.balta.lv](http://www.balta.lv) vai jebkurā AAS "BALTA" filiālē visā Latvijā. Saglabājiet tos savā datorā vai citā ierīcē. Sazinieties ar mums, ja informāciju nepieciešams nosūtīt uz e-pastu vai pa pastu.

### Apdrošināšanas līguma neatņemama sastāvdaļa ir:

Apdrošināšanas līguma vispārējie noteikumi [Nr. 07](#)

Profesionālās civiltiesiskās atbildības apdrošināšanas noteikumi [Nr. 58.04](#)

### Apdrošināšanas produkta informācijas dokuments

[Noteikumu kopsavilkums](#)

Saskaņā ar apdrošināšanas līguma noteikumiem un nosacījumiem tiek atlīdzināti	Pamata segums / Apakšlimits
<input checked="" type="checkbox"/> tiek apdrošināts	
<b>Tiešie finansiālie zaudējumi</b>	<input checked="" type="checkbox"/>
<b>Zaudējumi sakarā ar trešās personas dzīvībai, veselībai nodarīto kaitējumu</b>	<input checked="" type="checkbox"/>
<b>No trešās personas dzīvībai vai veselībai nodarīta kaitējuma izrietošie finansiālie zaudējumi</b>	<input checked="" type="checkbox"/>
<b>Zaudējumi sakarā ar trešās personas īpašuma bojājumu vai bojāeju</b>	<input checked="" type="checkbox"/>
<b>Tiesāšanas izdevumi</b>	<input checked="" type="checkbox"/>
<b>Glābšanas izdevumi</b>	<input checked="" type="checkbox"/>
<b>Ekspertīzes izdevumi</b>	<input checked="" type="checkbox"/>
<b>Juridisko pakalpojumu izdevumi</b>	<b>10% no viena gadījuma limita</b>
<b>Izdevumi par tiesas sēdes apmeklējumu Civilprocesā 50 EUR dienā</b>	<input checked="" type="checkbox"/>

## Polises īpašie nosacījumi

1. Apdrošinātā darbība: kustamā īpašuma vērtēšana.



## Pamatlīdzekļu uzskaites kartīte

Kods iek\_100  
 Nosaukums Mutoh printeris Valuejet VJ 1638X  
 Pamatlīdzekļu grupa 025 5 gadi  
 Amortizācijas likme  
 Atbildības centra kods 01A  
 Pieņemts uzskaitē 03.07.2015  
 Iegādes vērtība 16,152.00  
 Neamortizējamā vērtība 0.00  
 Uzskaitē ņemšanas vērt. 16,152.00  
 Rekonstrukcija 0.00  
 Eksploatācijas laiks 5 g. (60 mēn)  
 Amortizācija mēnesī 269.20 Vēsture  
 Uzkrātais nolietojums 0.00  
 Tekošā vērtība 16,152.00  
 Atlikušais ekspl. laiks 60 mēn

**Nodokļu amortizācija** 4 gadi  
 Gads  
 Uzkrātais nolietojums 0.00  
 Rekonstrukcija  
 Vērtība sākumā 16,152.00  
 Amortizācijas summa  
 Vērtība beigās 16,152.00

## Amortizācijas aprēķins

Nr.	Datums	Darbība	Vērtība	Amortizācija	Rekonstr.	Atlikums	Uzkrājums
1	03.07.2015	Reģistrācija	16,152.00		0.00	16,152.00	0.00
Norakstīšanas datums		Summa					
Pamatojums							

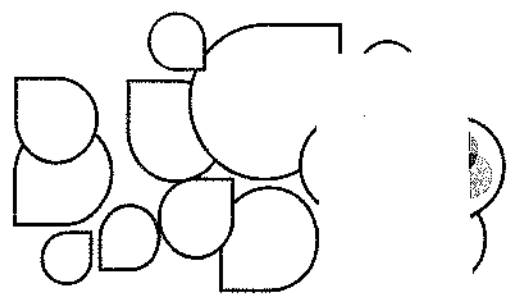

100

## PAVADZĪME Nr.: SES130861

Dok.nr.: 1511549

2015. gada 3 Jūlijs

Preču izsniedzējs: **RĪGAS SESOMA, SIA**  
Juridiskā adrese: Uriekstes iela 3, Rīga, LV-1005, Latvija  
Preču izsn. adrese: Uriekstes iela 3, Rīga, LV-1005, Latvija  
Norēķinu rekvizīti: AS "Swedbank", HABALV22

Kods: LV40003330118

Konts: LV53HABA0001408035944

Preču saņēmējs: **MAGNUM NT, SIA**  
Juridiskā adrese: Lāčplēša 36, Rīga, LV-1011, Latvija  
Preču saņ. adrese: A. Briāna 9 korp. 1, Rīga, LV-1001, Latvija  
Norēķinu rekvizīti: SEB BANKA, AS

Kods: LV40003316398

Konts: LV57UNLA0002015467622

Piegādes veicējs: RĪGAS SESOMA, SIA      Transportlīdzeklis: FORD TRANSIT, Valsts reģ.nr. HG 8130  
PVN reģ. nr.: 40003330118      Transportl. vadītājs: Kārlis Zariņš

Saimn. darījuma apr.: Preču piegāde, pārvadāšana / pakalpojuma sniegšana      Piegādes datums: 03.07.2015

Samaksas veids: Saskaņā ar līgumu

Šī prece ir preču izsniedzēja īpašums līdz brīdim, kad par to tiek saņemta pilna samaksa, kā minēts šajā preču pavadzīmē.

Samaksas termiņš: 03.07.2015

Artikula nr.	Produkta apraksts	Daudz.	Cena	Atl.	Summa bez PVN
VJ-1638X	MUTOH printeris VALUEJET VJ-1638X, 1pc.	1 gab.	16 152,00		16 152,00
VJ16-TUP30U	MUTOH uztīšanas VJ16-TUP30U, 1pc.	1 gab.	0,00		0,00
NAPIS-B15_4S	Tinšu padošanas sistēma NAPIS-B15 4S	2 gab.	0,00		0,00
	Apmaksa un piegāde saskaņā ar līgumu nr.: 30/06/15-k1				

Kopā izsniegts:	K 6110	EUR	16 152,00
Pievienotās vērtības nodoklis 21,00 %:	K 5721	EUR	3 391,92
Summa kopā:	D 2310	EUR	19 543,92
	<b>SUMMA APMAKSAI:</b>	<b>EUR</b>	<b>19 543,92</b>

(ar vārdiem) Deviņpadsmit tūkstoši pieci simti četrdesmit trīs eiro 92 centi

Noformēja un izsniedza:

Vārds, uzvārds Pēteris Novikovs

Datums: 2015. gada 3 Jūlijs

Paraksts

Z. v.

Esmu iepazīsies (-usies) ar preces tehniskiem, pielietošanas, darba drošības, garantijas un uzglabāšanas raksturojumiem.

Saņēma: vārds, uzvārds

Datums: 2015. gada " " "

Paraksts

Z. v.

Administrators  
Zane Vainbaha

03.07.2015

3121

1230  
5721 K-8620

## Pamatlīdzekļu uzskaites kartīte

Kods iek\_97  
 Nosaukums Emblem Airpress Premium  
 Pamatlīdzekļu grupa 024 4 gadi  
 Amortizācijas likme  
 Atbildības centra kods  
 Pieņemts uzskaitē 20.11.2014  
 Iegādes vērtība 4,990.00  
 Neamortizējamā vērtība 0.00  
 Uzskaitē ņemšanas vērt. 4,990.00  
 Rekonstrukcija 0.00  
 Eksploatācijas laiks 4 g. (48 mēn)  
 Amortizācija mēnesī 103.96 Vēsture  
 Uzkrātais nolietojums 103.96  
 Tekošā vērtība 4,886.04  
 Atlikušais ekspl. laiks 47 mēn

## Nodokļu amortizācija 4 gadi

Gads  
 Uzkrātais nolietojums 0.00  
 Rekonstrukcija  
 Vērtība sākumā 4,990.00  
 Amortizācijas summa  
 Vērtība beigās 4,990.00

## Amortizācijas aprēķins

Nr.	Datums	Darbība	Vērtība	Amortizācija	Rekonstr.	Atlikums	Uzkrājums
1	20.11.2014	Reģistrācija	4,990.00		0.00	4,990.00	0.00
2	31.12.2014	Amortizācija	4,990.00	103.96	0.00	4,886.04	103.96
Norakstīšanas datums		Summa					
Pamatojums							

2015. g. 1244,52 3638,52  
 2016. g. 1244,52 2391, =  
 2017. g. 1244,52 1143,48  
 2018. g. 1143,48 0, =

Pavadzīme Nr. **A14-000736672**  
 Datums **2014.g. 20. novembris**



## Preču piegādātājs:

**Antalis AS**PVN reģ.Nr.: **LV40003135842**Juridiskā adrese: **Granīta iela 17,  
67100811, 67100833 Stopiņu novads., LV-2119**Preču izsniegš. adrese: **Granīta iela 17,  
Stopiņu novads., LV-2119**

## Preču saņēmējs:

**MAGNUM NT SIA**PVN reģ.Nr.: **LV40003316398**Jurid.adrese: **LĀČPLĒŠA IELA 36-3,  
RĪGA, LV-1011**Preču saņemš. adrese: **A.BRIĀNA IELA 9, korp.2.no Šarlotes ielas, virs 20m, Vīestur  
29247492**

97

AS Swedbank **HABALV22 LV64HABA0001408031575**

Nordea Bank AB

Latvijas filiāle **NDEALV2X LV76NDEA0000080022244**Samaksas nosac.: **Ar pārskait.30 dienas**Soda nauda: **0.1% par katru nokavēto dienu**Saimn.darīj.apraksts: **Preču piegāde**Pārdošanas pārstāvis: **Sabīne Baumanē**Pavadzīmi noformēja: **Raivis**

Piezīmes:

AS SEB LUB, UNLALV2X  
LV57UNLA0002015467622Samaksas termiņš: **20-12-14**Pasūtījuma Nr.: **0001140680-4**Piegāde: **1** Klienta kods.: **5075**Pārvad.,reģ.Nr.: **Antalis AS, LV40003135842**

Automašīnas v.nr.:

Automašīnas vadītājs:

Poz	Kods/ svītru kods	Apraksts/ preces veids	Daudzums/ mērvienība	Cena par	Atlaide, %	Cena ar atlaidi	Summa
020	24144	EMBLEM Airpress Premium Mobile, chrome Biroja materiāli	1 gabali	4990.00		4990.00	4990.00

Kopā bez PVN **4990.00**PVN **21.00 %** **1047.90****Summa apmaksai EUR 6037.90**Summa vārdiem: **Seši tūkstoši trīsdesmit septiņi EUR 90 eiro centi**Neto svars: **48.0000 kg**Bruto svars: **49.9200 kg**Euro paletes skaits: **gab. 0.00 EUR**Cheap paletes skaits: **gab. 0.00 EUR**

Izsniedza

Tomass Ismenis  
(vārds, uzvārds, paraksts)

z.v.

Saņēma

(vārds, uzvārds, paraksts)

z.v.

(plkst.)

Preču izsniegšanas datums: **2014.g. 20. novembris**Preču saņemšanas datums: **2014. gada**

Saņemot preci, pārliecinieties par tās atbilstību kvalitātes prasībām un saglabājiet iepakojuma marķējumu līdz tās izmantošanai!

**Paldies par pirkumu!**

- LIST OF CATEGORIES
- LF PRINTER & PLOTTER

EMBLEM EASY Airpress Premium Mobile Chrome

« Back

Description Specification



**Airpress Premium Mobile-Chrome**

The automatic eye-press has a mobile desk for unlimited movability. The big storage container allows quick and easy processing of banners without loss of time. Included in the delivery are tools for plastic- and chrome grommets which can be replaced easily by the user.

You activate the compression with a start button to pierce the hole and inject the grommet in one process. So you get optimal results taking as little time and strain as possible.

A protection window around the tool reduces any risk of injury. An emergency stop is taken for granted, CE-proved certificate exists. Please remember that the needed compressor is not included in the delivery.

With the airpress premium mobile chrome you can handle a variety of PVC- banners from 400g to 1000g. Due to the automatic feeding you only have to position the banner and push the button-ready. The premium mobile chrome works quickly and precisely.



6.219,04 €

1 add to Cart

Back to Shop

Go to order steps

Product	Quantity	Unit Price	VAT	Total
<input type="checkbox"/>  <b>EMBLEM EASY Airpress Premium Mobile Chrome</b> Art.No.: 24144	1	6.219,04 €	19%	6.219,04 €
<a href="#">All</a>   <a href="#">remove</a>   <a href="#">update</a>				Total Products (net): 6.219,04 €
				plus VAT 19% Amount: 1.181,62 €
Enter Coupon Number: <input type="text"/> * <a href="#">Submit Coupon</a>				Total Products (gross): 7.400,66 €
				<b>Grand Total:</b> 7.400,66 €

DATU AVOTS: <https://www.dataplot.de/en/Advertising-Tools-Supplies/OEsen-500-Paar-11mm-messing.html>

DATAPLOT SINCE 1979
Service
Contacts
About

EUR

LIST OF CATEGORIES

- TOOLS & SUPPLIES

SIGN IN MY ACCOUNT
CART 1/
COMPARE LIST

metal grommets for Emblem adapter brass 11mm

« Back
Description
Related Products
Specification



self-piercing grommets, in color chrome and brass available. Package contains 500 eyelets (grommets and washers)

59,00 €\*

add to Cart

Special offer / Project request

Request a Quote
compare
email Article

Back to Shop
Go to order steps

	Product	Quantity	Unit Price	VAT	Total
<input type="checkbox"/>	<span style="font-weight: bold; font-size: 12px;">metal grommets for Emblem adapter brass 11mm</span> <small>Art.No.: 13564</small>	<input style="width: 30px; border: 1px solid #ccc;" type="text" value="5"/>	59,00 €	19%	295,00 €
<span style="font-size: 10px;">All   remove   update  </span>					<span style="font-size: 10px;">Total Products (net):</span> 295,00 € <span style="font-size: 10px;">plus VAT 19% Amount:</span> 56,05 € <span style="font-size: 10px;">Total Products (gross):</span> 351,05 € <span style="font-size: 10px; font-weight: bold;">Grand Total:</span> 351,05 €
Enter Coupon Number: <input style="width: 150px; border: 1px solid #ccc;" type="text"/> * <a href="#" style="font-size: 10px;">Submit Coupon</a>					



## Mutoh Valuejet-1638X 64" Printer

~~\$25,196.00~~ \$16,495.00

### Installation \*

*Eco Solvent Installation Includes set up and key operator training.*

*\*If needed, please choose your printer type below. If you choose "Self Install" you agree that you adsorb all responsibilities and damages.*



## Description

Mutoh's ValueJet 1638X high speed, Eco-solvent printer has a staggered dual-head design that blows the competition away! With print speeds over 1,000 sqft/hr no one comes close to its production capability. And with Mutoh's Smart Printing technology like; Intelligent Interweave (i<sup>2</sup>) print technique that virtually eliminates banding, ColorVerify for process control, ValueJet Status Monitor (VSM) an app for remote printer monitoring and an optional on-printer SpectroVue VM-10 spectrophotometer for easy profile making, the ValueJet 1638X is the smart choice for today's serious print professional.

- 64 inch printer
- Print with Mutoh Eco-Ultra ink
- Up to seven color capability
- Optional 1 liter ink bags available with adapter
- Staggered dual heads
- Print speeds up to 1,012 sqft/hr
- Automatic sheet off function
- Rear media feed lever
- Mutoh edition FlexiPrint SE RIP software
- Take-up system included, heavy duty optional
- One year on-site limited warranty

SKU: ValueJet1638X-64

Category: **Mutoh Printers**

Wide format printer

## Mutoh Mutoh VJ1638X + dryer

ONO plus VAT  
**€2,500**

✉ **Make a counter-offer**

Year of construction  
**2015**

Condition  
**Used**

Location  
**Vilnius** 🇱🇹



🔍 2 / 5

### Machine data

**Machine type:** Wide format printer

**Manufacturer:** Mutoh

**Model:** Mutoh VJ1638X + dryer

**Year of construction:** 2015

**Condition:** used

## Price & Location

ONO plus VAT

**€2,500**

**Location:** Vilnius, Lithuania 

 [Make a counter-offer](#)

 [Request viewing](#)

## Details about the offer

**Listing ID:** A192-15356

**Update:** 05.06.2025

## Description

Used Mutoh ValueJet 1638X plus heater for sale.

Fully working.

Bcobmr Njwmp U Rowfwow

Located in Vilnius, Lithuania.

**+ [Request more information](#)**

## MUTOH VALUEJET 1638X RUĻĻU PRINTERA NOVĒRTĒJUMS

### 1. Pamatinformācija

Ražotājs	Mutoh
Modelis	ValueJet 1638X
Sērijas numurs	HF6U001968
Ražošanas gads	2015
Pirmās instalācijas gads	2015
Darba virsmas izmērs	1600 mm
Novērtējuma datums	02.12.2025

### 2. Iekārtas komplektācija

- Drukšanas iekārta
- Programmatūra: Caldera
- Materiāla uztīšanas sistēma: TUP30

### 3. Iekārtas galveno mezglu tehniskā stāvokļa novērtējums

#### Novērtējuma skala:

5 – Ļoti labs (tuvu jaunai iekārtai, minimāls nolietojums)

4 – Labs (normāls nolietojums, pilnībā funkcionē)

3 – Apmierinošs (redzams nolietojums, nepieciešama profilakse/pielāgošana)

2 – Nepietiekams (būtiskas nolietojuma pazīmes, ieteicams remonts)

1 – Slikts (mezgls faktiski nelietojams, nepieciešams remonts/maiņa)

Mezgls	Apraksts / konstatētais stāvoklis	Vērtējums (1–5)	Piezīmes
Drukas iekārta	Sliktā tehniskā stāvoklī	1	Nepieciešama abu drukas galvu, uzglabāšanas stacijas nomaina un pilna apkope.
Materiāla uztīšanas iekārta	Apmierinošā stāvoklī	3	
Programmatūra, PC, savietojamība	Sliktā stāvoklī	1	Novecojusi programmatūras versija. Nav savietojama ar jaunākajām operētājsistēmām.

#### 4. Iekārtas fotogrāfijas

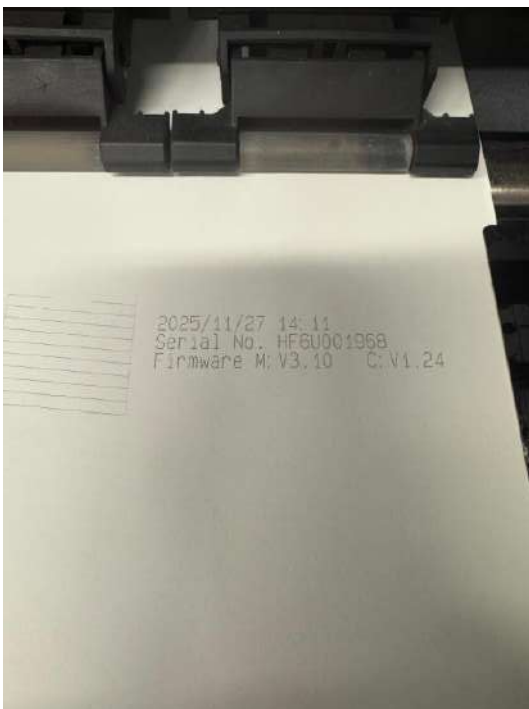

## **5. Kopējā tehniskā stāvokļa un cenas ietekmējošo faktoru novērtējums**

ValueJet 1638X drukas iekārta atrodas sliktā tehniskā stāvoklī. Lai atjaunotu tās pilnvērtīgu darbību, nepieciešama abu drukas galvu un uzglabāšanas stacijas nomaiņa, kā arī pilna tehniskā apkope (tīrīšana, regulēšana, kalibrācijas u.c.). Šie darbi ir būtiski, lai samazinātu drukas defektu risku un nodrošinātu stabilu iekārtas ekspluatāciju.

## **6. Tirgus vērtības aprēķins**

Ņemot vērā iekārtas pašreizējo stāvokli, nepieciešamos ieguldījumus rezerves daļās un servisā, šīs iekārtas orientējošā tirgus vērtība tiek noteikta **1 000 – 1 500 EUR** (bez PVN).

## **8. Apstiprinājums**

Ar šo apliecinu, ka novērtējums veikts, balstoties uz iekārtas vizuālu un funkcionālu pārbaudi, pieejamo informāciju par tās ekspluatāciju, kā arī aktuālajām tirgus tendencēm.

# Digi-Dri™



digital printing

DIGITAL PRINT DRYERS

## Tired Of Waiting For Your Ink To Dry?

Wide Format Digital Printing has advanced to where the printers can apply ink faster than it can dry in open air. The wide variety of inks and medias available for different applications also increase the need for additional drying. This unique and first of a kind Black Body® portable infrared dryer will conveniently roll up to your printer and gently dry the ink to a full cure.

**The Black Body® Infrared dryer may be the answer to this Large Format Printer problem.**

## Features

- Immediate drying of most printed media without circulating air.
- Available in six sizes: 36", 54", 64", 72", 90" and 108".
- Portable from one printer to another - easily rolls into place.
- Uniform heat distribution across entire surface.
- Safe for all inks and substrates.
- Flexible design, compatible with most printers and work centers.
- Solid State temperature control.
- Efficient Infrared heating element.
- High Speed Printing Option: Add a second heater assembly when you are printing fast, or applying a lot of ink.
- All 220V Units are CE certified.
- Optional Auto Shut Off (#DDAS-01), Optional Horizontal Adapter (#DDHA).

DIGI-DRI™

Digital Print Dryer



**BBC**

INDUSTRIES, INC. 1-800-654-4205 ■ 5 Capper Drive ■ Pacific, MO 63069 USA ■ Fax: 636-343-3952 ■ [www.bbcind.com](http://www.bbcind.com)



### Large Format Dryer

Includes One Heater Assembly, One Controller and Stand. Recommended for Print Speeds Up to 200 Sq. Ft. per Hr.

Model	Volts	Watts	Amps	Cord & Plug	For Printer Width	Weight
DD36-675-120V-DS	120	675	5.6	10 ft. 120 Volt Grounded	Up to 36 inches	58 lbs
DD54-1000-120V-DS	120	1000	8.3	10 ft. 120 Volt Grounded	Up to 54 inches	63 lbs
DD54-1000-220V-DS	220	1000	4.5	10 ft. No plug provided	Up to 54 inches	63 lbs
DD64-1200-120V-DS	120	1200	10.0	10 ft. 120 Volt Grounded	Up to 64 inches	68 lbs
DD64-1200-220V-DS	220	1200	5.4	10 ft. No plug provided	Up to 64 inches	68 lbs
DD72-1350-120V-DS	120	1350	11.3	10 ft. 120 Volt Grounded	Up to 72 inches	73 lbs
DD72-1350-220V-DS	220	1350	6.1	10 ft. No plug provided	Up to 72 inches	73 lbs

### Second Heater Kit

Includes One Heater Assembly and One Controller. Recommended for Print Speeds Over 200 Sq. Ft. per Hr.

Model	Volts	Watts	Amps	Cord & Plug	For Printer Width	Weight
DDH36-675-120V-DS	120	675	5.6	10 ft. 120 Volt Grounded	Up to 36 inches	29 lbs
DDH54-1000-120V-DS	120	1000	8.3	10 ft. 120 Volt Grounded	Up to 54 inches	34 lbs
DDH54-1000-220V-DS	220	1000	4.5	10 ft. No plug provided	Up to 54 inches	34 lbs
DDH64-1200-120V-DS	120	1200	10.0	10 ft. 120 Volt Grounded	Up to 64 inches	39 lbs
DDH64-1200-220V-DS	220	1200	5.4	10 ft. No plug provided	Up to 64 inches	39 lbs
DDH72-1350-120V-DS	120	1350	11.3	10 ft. 120 Volt Grounded	Up to 72 inches	44 lbs
DDH72-1350-220V-DS	220	1350	6.1	10 ft. No plug provided	Up to 72 inches	44 lbs

### Grande Format Dryer

Includes One Heater Assembly, One Controller and Stand. Recommended for Print Speeds Up To 430 Sq. Ft. per Hr.

Model	Volts	Watts	Amps	Cord & Plug	For Printer Width	Weight
DD90-1700-120V-DS	120	1700	14.2	10 ft. 120 Volt Grounded	Up to 90 inches	103 lbs
DD90-1700-220V-DS	220	1700	7.7	10 ft. No plug provided	Up to 90 inches	103 lbs
DD108-1800-120V-DS	120	1800	15.0	10 ft. 120 Volt Grounded	Up to 108 inches	116 lbs
DD108-2000-220V-DS	220	2000	9.1	10 ft. No plug provided	Up to 108 inches	116 lbs

### Second Heater Kit

Includes One Heater Assembly and One Controller. Recommended for Print Speeds Up To 860 Sq. Ft. per Hr.

Model	Volts	Watts	Amps	Cord & Plug	For Printer Width	Weight
DDH90-1700-120V-DS	120	1700	14.2	10 ft. 120 Volt Grounded	Up to 90 inches	74 lbs
DDH90-1700-220V-DS	220	1700	7.7	10 ft. No plug provided	Up to 90 inches	74 lbs
DDH108-1800-120V-DS	120	1800	15.0	10 ft. 120 Volt Grounded	Up to 108 inches	87 lbs
DDH108-2000-220V-DS	220	2000	9.1	10 ft. No plug provided	Up to 108 inches	87 lbs

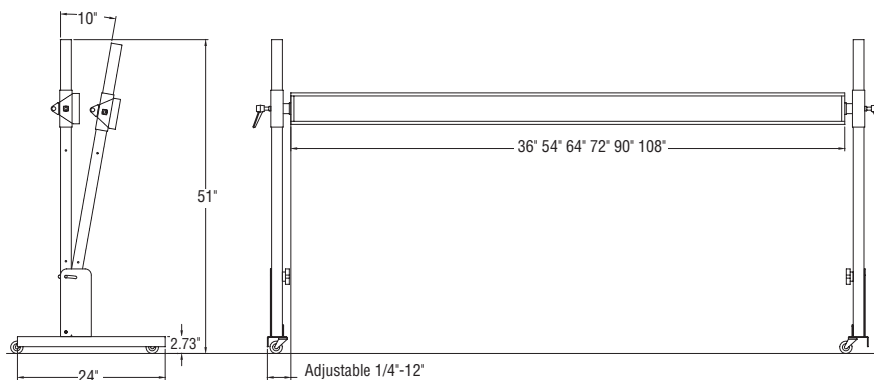

DATU AVOTS: <https://aaprintsupplyco.com/products/bbc-digi-dri-forced-air-conveyor-dryer?variant=28058126024788>

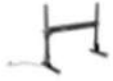

## BBC Digi-Dri Portable Infrared Dryer

BBC SKU: BBC-DD64-1200-220V-DS

**Type:** 5. 64 Inches-220V

5. 64 Inches-220V ▾

**Auto Shut Off:** No

No ▾

**Price:** \$2,950.00

Earn 2950 AA points. [Join Now](#)

**BBC Digi-Dri Portable Infrared Dryer Features:**

- Immediate drying of printed media without air.
- Uniform heat distribution across the entire surface.
- Safe for inks and substrates.
- Flexible design, adjust height, angle, the tilt of the heater.
- Solid State Temperature.
- Add a second heater for high-speed printing.
- Portable from one printer to another.
- All 220V Units are CE certified.

**BBC Digi-Dri Portable Infrared Dryer has many features including:**

- Portable from One Printer to Another
- Immediate Drying of Printed Media without Air
- Uniform Heat Distribution Across Entire Surface
- Safe for All Inks and Substrates
- Flexible Design Adjustable Height, Angle, Tilt of Heater
- Solid-State Temperature Controller
- Available in 36 in, 54 in, 64 in, 72 in, and 108 in Standard Sizes
- All Sizes Available in 120 V and 240 V Models
- Optional Auto Shutoff Allows Dryer To Be Turned Off at Estimated End of Print Run
- Maneuverable Stand with 30-Degree Adjustable Incline/Decline
- Add a Second Heater head for Printing at even Higher Speeds
- All 220V Units are CE Certified
- 1 Year Warranty

The Digi-Dri™ Portable Infrared Dryer from BBC Industries, Inc. is your answer to printing faster on your large format printer. It conveniently rolls up to your printer and gently dries the ink to a full cure. Its flexible design and uniform heat distribution gently full cures inks without any circulating air. The Digi-Dri™ is safe for all inks and substrates.

The Digi-Dri™ Portable Infrared Dryer includes an on/off switch, solid-state temperature control, a 10-foot cord with plug (except 220 V units), and casters.

## Digital printing machine EFI ES-1000 Spectrometer

FCA fixed price plus VAT  
€325

✉ Send inquiry

Condition  
Used

Location  
Saalfelden am Steinernen Meer 🇦🇹



71558-17571913



🔍 1 / 4

### Machine data

**Machine type:** Digital printing machine

**Manufacturer:** EFI

**Model:** ES-1000 Spectrometer

**Condition:** like new (used)

**Functionality:** fully functional

## Price & Location

FCA fixed price plus VAT

**€325**

**Location:** Saalfelden am Steinernen Meer, Austria 

 [Send inquiry](#)

 [Request viewing](#)

## Details about the offer

**Listing ID:** A175-71913

**Update:** 24.11.2025

## Description

ES-1000 Spectrophotometer with bag (complete)

Bcsbmou Ekclsr Nwfsw

*The listing was translated automatically. Translation errors are possible.*

[+ Request more information](#)

## Documents

 [17571913-01.pdf](#)



# ES-1000 Spectrophotometer

## Flexible Solution for Consistent, Reliable Color

Achieving predictable color is a major challenge for any business. The EFI ES-1000, a measurement device, solves this dilemma by providing fast, precise and flexible color management that produces the highest color quality, saving businesses precious time and money.

### Versatile Color Management

Color management is an essential component in handling today's complex digital imaging workflows. The ES-1000 delivers:

#### **Precise and fast color calibration.**

The flexible solution is simple to install. It connects to EFI servers with just a USB cord then quickly calibrates your output devices to produce reliable color all the time.

#### **Accurate spot color measurement.**

The spectrophotometer produces precise spot colors by capturing them from a physical swatch and including them in the server's spot color library, so you can easily print the color you need fast.

#### **Exact white point measurement.**

It helps to accurately simulate color output by incorporating the exact paper white point in the color profiles, allowing users to produce perfect color proofs.

#### **Works with other EFI technologies.**

The ES-1000 integrates with other EFI technologies, allowing businesses to receive a high return on investment.

### Speed and Precision

The easy-to-use ES-1000 puts cutting-edge technology in your hands. It offers faster measurements, greater patch recognition, and of course, no waiting! The accelerated ES-1000 spectrophotometer is not only optimized to read twice as quickly, but is also outfitted with new Teflon® pads, creating a smoother gliding action. Reading patches now is fluid and effortless. Moving quickly between rows enhances users' productivity and consistency.





# ES-1000 Spectrophotometer

EFI's portfolio of integrated solutions increases productivity and improves your bottom line. Find out more at [www.efi.com](http://www.efi.com).

## Specifications

### Supported Measurements Modes:

- Reflectance single measurement
- Reflectance strip measurement with automatic patch detection
- Emission: radiance measurement (monitor measurement)

### Spectral Analyzer:

Holographic diffraction grating with 128 pixel diode array.

### Optical Resolution:

10 nm.

### Physical Sampling Interval:

3.5 nm.

### Spectral Data Range:

380 ... 730 nm in 10 nm steps.

### Measurement Aperture:

4.5 mm diameter.

### Interface:

USB 1.1.

### Measurement Geometry:

45°/0° ring illumination optics, DIN 5033.

### Light Source:

Gas filled tungsten (Type A).

### Physical Dimensions:

Length 151mm; width 66mm; height 67mm (6 x 2.6 x 2.6 inches), and weight: 185g (6.5 oz).

### Physical Filters:

No or UV cut (Filters not exchangeable).

### Accessories:

Calibration plate; USB cable; CRT monitor holder; flat panel holder; positioning target; scanning ruler, and light measurement head.

### Inter-Instrument Agreement:

Average DE\*94 0.4, max. DE\*94 1.0 (Deviation from manufacturing standard at 23°C for single measurement mode on 12 BCRA tiles (D50, 2°).

### Short-Term Repeatability:

DE\*94  $\leq$  0.1 (D50, 2°), with respect to the mean CIE Lab value of 10 measurements every three seconds on white.

### Data Format:

Spectral radiance (mW/nm/m<sup>2</sup> /sr); Luminance Y (cd/m<sup>2</sup>).

### Measurement Range:

0.2 ... 300 cd/m<sup>2</sup>.

### Short-Term Repeatability:

x,y: +/- 0.002 typical (CRT 5000°K, 80 cd/m<sup>2</sup>).

### Type:

Cosine-corrected diffuse light measurement head.

### Diameter:

6.0 mm.

### Data Format:

Spectral irradiance (mw/nm/m<sup>2</sup>) and Illuminance Y (lux).

### Power Supply:

Device powered by USB. No additional charger or battery required. USB 1.1 high power device.

303 Velocity Way  
Foster City, CA 94404  
[650] 357 3500  
[www.efi.com](http://www.efi.com)

ColorWise, Command WorkStation, DocBuilder Pro, DocStream, EDOX, EFI, Fiery, the Fiery logo, Fiery Driven, the Fiery Driven logo, OneFlow, PrinterSite, PrintFlow, PrintMe, PrintSmith, PrintSmith Site, Prograph, Proteus and RIP-While-Print are registered trademarks of Electronics For Imaging, Inc. in the U.S. Patent and Trademark Office and/or certain other foreign jurisdictions. Bestcolor is a registered trademark of Electronics For Imaging GmbH in the U.S. Patent and Trademark Office. ADS, AutoCal, Auto-Count, Balance, Build, ColorCal, Digital StoreFront, Estimate, Fiery Link, Fiery Prints, Fiery Spark, FreeForm, Hagen, Intelligent Device Management, Logic, MicroPress, Printcafe, PSI, PSI Flexo, RIPChips, Scan, SendMe, Splash, Spot-On, VisualCal, WebTools, the EFI logo, the Fiery Prints logo, and Essential to Print are trademarks of Electronics For Imaging, Inc. Best, the Best logo, Colorproof, PhotoXposure, Remoteproof, and Screenproof are trademarks of Electronics For Imaging GmbH.

All other terms and product names may be trademarks or registered trademarks of their respective owners, and are hereby acknowledged.  
©2006 Electronics For Imaging

COLORprofiler-DS-US-0406-45055918